

大音量警报喇叭

EHS

安装环境 室内 室外	安装方向 直立 侧立 倒置	使用 温度范围 -20℃~+50℃	bit/binary 8/32 输入	110dB	32种 蜂鸣类型
CE (直流型)	UKCA (直流型)	RoHS 10	UL	FCC	KC
IP65					



如何选型

EHS-M1HA

- ① ② ③

- | | | |
|--|------------------------------|---|
| ① 额定电压
M1 = 直流 12-24V
M2 = 交流 100-240V
M3 = 直流 12-48V(车载) | ② 接线方式
H = 电缆
T = 接线端子 | ③ 警报类型*
A = 类型A
C = 类型C
D = 类型D
E = 类型E |
|--|------------------------------|---|
- 注意: M3型仅限H: 电缆型接线。

* 警报类型相关详情, 请参阅第97页的声音选择表。

尺寸 (mm)

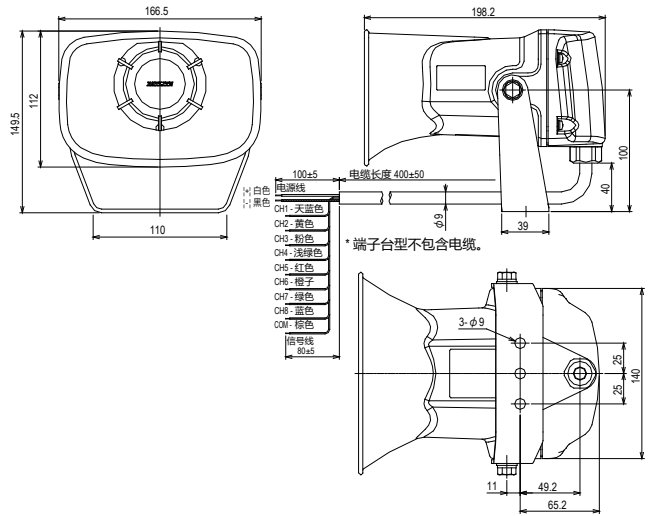

产品列表

产品型号	额定电压	接线方式	警报类型	功耗	重量
EHS-M1H □	直流 12-24V	电缆	A / C / D / E	7.6W	1.25kg
EHS-M1T □	直流 12-24V	接线端子	A / C / D / E	7.6W	1.25kg
EHS-M2H □	交流 100-240V	电缆	A / C / D / E	7.3W	1.25kg
EHS-M2T □	交流 100-240V	接线端子	A / C / D / E	7.3W	1.25kg
EHS-M3H □	直流 12-48V	电缆	A / C / D / E	5.5W	1.25kg

规格

适用的晶体管	M1 : NPN / PNP M2 / M3 : NPN
音量控制	旋钮调节

选购件

有关详细信息, 请参阅 P. 107 to P. 112

产品名称	产品型号
SD 卡 (2GB)	SDV-2GP